

# HPS13 200W 伺服電機

單軸/1-axis

螺桿驅動  
Ball Screw Drive



此圖僅供參考，出貨規格詳見尺寸圖面  
The picture is just for the reference. Please check the the actual dimensions on the drawing.

最大行程 Maximum Stroke	1050mm	最高速度 Maximum Speed	1600mm/s	馬達容量 Motor Output	200W	滾珠螺桿 Ball Screw	∅16mm	直線滑軌 Linear Guide	15x12.5-2支
------------------------	--------	-----------------------	----------	----------------------	------	--------------------	-------	----------------------	------------

## 型號表示方式 Ordering Method

# HPS13- L5 - 100 - BC - T200W - C 4 - MB-3M

### 本體型號 Model

### 螺桿導程 Ball Screw Lead

### 行程 Stroke

05	05mm
10	10mm
20	20mm
32	32mm

50-1050mm
50間隔 50 mm Pitch

### 馬達位置 Motor Position

M	馬達直結 Motor Hidden In
BC	馬達外露 Motor Exposed
BL	馬達左折 Motor Left Side
BR	馬達右折 Motor Right Side
BM	馬達下折 Motor Bottom Side

### 電機安裝標準 Motor Installation

T	通用馬達安裝標準: 三菱 Mitsubishi
	台達 Delta
	安川 Yaskawa
	匯川 Inovance
	等等 Etc
P	松下馬達安裝標準

### 馬達容量 Motor Output

100W	-
200W	200W
400W	-
750W	-

### 原點感應器 Home Sensor

	內置型 In Side
A	馬達側 Motor Side
B	反馬達側 OppoSite Motor Side
	外掛型 Out Side
C	馬達側 Motor Side
D	反馬達側 OppoSite Motor Side
	無 SENSOR No Sensor
E	無 SENSOR No Sensor

### 端點極限感應器 Limit Sensor

	內置型 In Side
1	1只 1 Pc
2	2只 2 Pc
	外掛型 Out Side
3	1只 1 Pc
4	2只 2 Pc
	無 SENSOR No Sensor
5	無 SENSOR No Sensor

### 馬達廠牌 Motor Brand

MB-3M	含電機，廠家安裝三菱帶利車電機，線長3米
ZMB	不含電機，客戶自己安裝三菱帶利車電機
KMB	不含電機，客戶提供三菱帶利車電機，廠家安裝

※若無煞車則B不表示。  
※If No Brake, No B Description.



**基本仕様 Specification**

規格 Spec	位置重複精度 Repeatability (mm)	±0.01				
	螺桿導程 Ball Screw Lead (mm)	5	10	20	32	
	最高速度 Maximum Speed (mm/s)	250	500	1000	1600	
	最大可搬重量 Maximum Payload	水平使用 Horizontal (kg)	70	47	24	13
		垂直使用 Vertical (kg)	17	12	6	-
	定格推力 Rated Thrust (N)	683	341	174	107	
	標準行程 Stroke Pitch (mm)	50-1050mm/50間隔 50 mm Pitch				
部品 Parts	AC伺服馬達容量 AC Servo Motor Output (W)	200				
	滾珠螺桿外徑 Ball Screw Ø (mm)	C7 φ 16				
	高剛性直線滑軌 High Rigidity Linear Guide (mm)	W15XH12.5				
	連軸器 Coupling (mm)	10X14/11 (註1)				
	原點感應器 Home Sensor	外掛 Outside	EE-SX672(NPN)/FC-SPX303Z-2M(NPN)			
內置 Built-In		EE-SX674(NPN)/FC-SPX307Z-2M(NPN)				

**感應器接線圖<原點及端點> Sensor Layout**

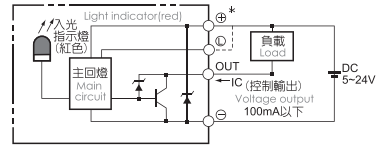

\*行程超過750時，會產生螺桿偏擺，此時請將速度調降。  
When the stroke is over 750mm, the run-out of the ballscrew will occur. We recommend to low down the working speed under this circumstances.  
\*馬達加減速設定0.2秒。  
Acceleration and deceleration value is set 0.2 second.

註1:使用Panasonic 200W馬達時，馬達軸心為φ11；其他廠牌，馬達軸心為φ14。  
Motor (200W) Shaft Diameter: Panasonic: 11mm; Other: 14mm.

**容許負載力距表 Allowable Overhang**

水平安裝 Horizontal Installation				壁掛安裝 Wall Installation				垂直安裝 Vertical Installation			
	A	B	C		A	B	C		A	C	
導程 5 Lead	40kg	795	63	225	30kg	310	88	1066	5kg	580	580
	55kg	558	43	155	50kg	172	49	620	11kg	264	264
	70kg	422	32	115	70kg	115	32	422	17kg	170	170
導程 10 Lead	25kg	588	95	276	20kg	351	122	743	4kg	644	644
	35kg	410	65	190	30kg	225	78	484	8kg	322	322
	47kg	295	46	135	47kg	135	46	294	12kg	215	215
導程 20 Lead	6kg	1068	355	710	5kg	852	428	1227	3kg	667	667
	15kg	416	136	275	12kg	345	173	522	6kg	335	335
	24kg	252	81	166	24kg	166	81	253	-	-	-
導程 32 Lead	7kg	385	205	298	6kg	350	240	453	-	-	-
	13kg	204	106	156	13kg	155	106	204	-	-	-
	-	-	-	-	-	-	-	-	-	-	-

**靜態容許負載慣量 Static Loading Moment**

	MY	MP	MR
	174	175	153

\*力距表所表示的數據，代表重心。  
The torque value in the chart indicate the center of gravity.  
\*符合型錄規範的正常使用下，保證壽命為10000公里。  
Operation life is 10,000km when the product is using under the specified conditions.  
\*倒吊使用無法套用標準規範，如有需求請洽詢我司業務。  
Data information is not for ceiling-mount inverse use. Contact us for the details if you want to apply ceiling-mount inverse usage.

**搭配伺服馬達一覽表 Suitable Motor Brand**

廠牌 Brand	馬達記號 Mark	煞車有無 Brake	馬達容量 Watt	電源電壓 AC-Voltage	伺服馬達型號 Motor Model	驅動器型號 Driver Model
三菱 Mitsubishi	M	無煞車(水平仕様) No Brake (Horizontal Type)	200	220	HG-KN23J-S100	MR-JE-20A
		有煞車(垂直仕様) With Brake (Vertical Type)	200	220	HG-KN23BJ-S100	MR-JE-20A
松下 Panasonic	P	無煞車(水平仕様) No Brake (Horizontal Type)	200	220	MHMF022L1U2M	MADLN15SE
		有煞車(垂直仕様) With Brake (Vertical Type)	200	220	MHMF022L1V2M	MADLN15SE
台達 Delta	T	無煞車(水平仕様) No Brake (Horizontal Type)	200	220	ECM-B3M-C20602RS1	ASD-B3-0221-L
		有煞車(垂直仕様) With Brake (Vertical Type)	200	220	ECM-B3M-C20602SS1	ASD-B3-0221-L

## 馬達直結/馬達外露

Motor Hidden In / Motor Exposed

### M 馬達直結 Motor Hidden In

單位 Unit : mm

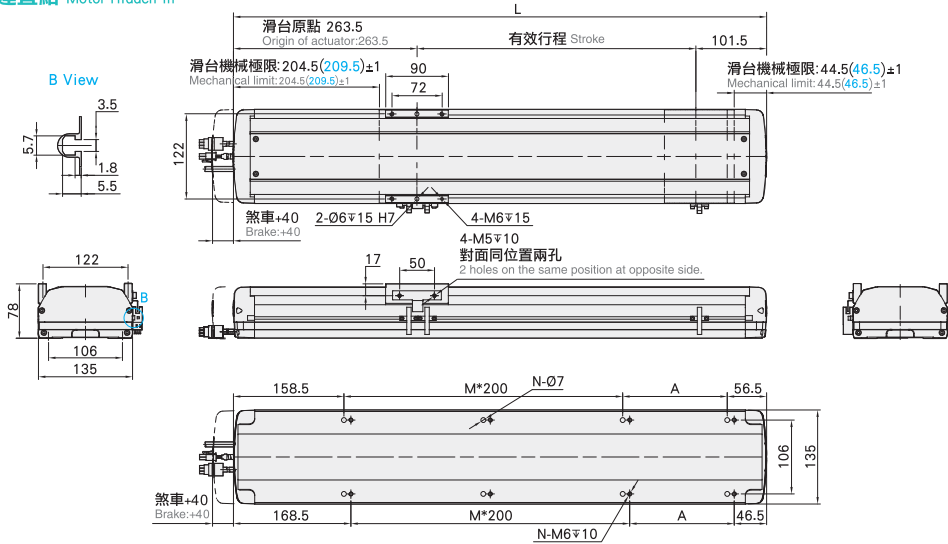

有效行程 stroke	50	100	150	200	250	300	350	400	450	500	550	600	650	700	750	800	850	900	950	1000	1050
L	415	465	515	565	615	665	715	765	815	865	915	965	1015	1065	1115	1165	1215	1265	1315	1365	1415
A	200	50	100	150	200	50	100	150	200	50	100	150	200	50	100	150	200	50	100	150	200
M	0	1	1	1	1	2	2	2	2	3	3	3	3	4	4	4	4	5	5	5	5
N	4	6	6	6	6	8	8	8	8	10	10	10	10	12	12	12	12	14	14	14	14
KG	8.3	8.86	9.42	9.98	10.54	11.1	11.66	12.22	12.78	13.34	13.9	14.46	15.02	15.58	16.14	16.7	17.26	17.82	18.38	18.94	19.5

### BC 馬達外露 Motor Exposed

單位 Unit : mm

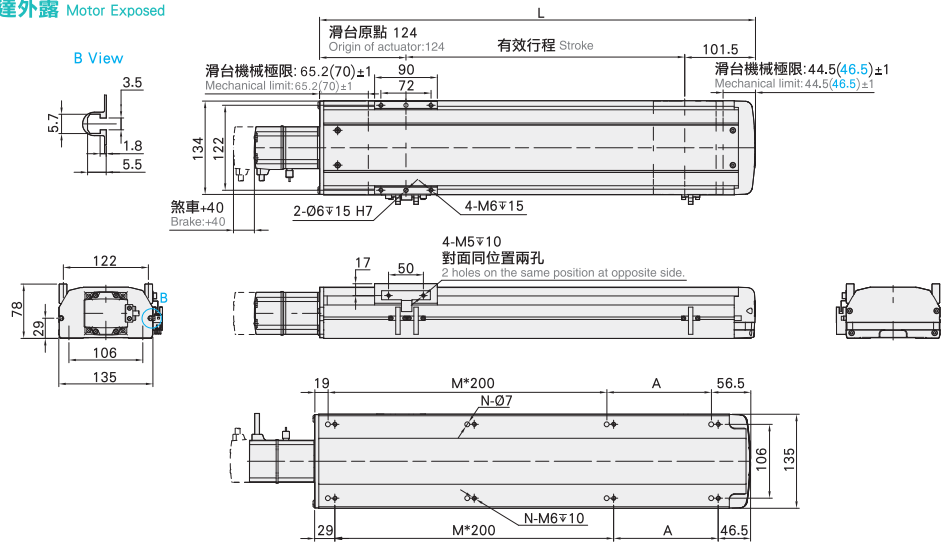

有效行程 stroke	50	100	150	200	250	300	350	400	450	500	550	600	650	700	750	800	850	900	950	1000	1050
L	275.5	325.5	375.5	425.5	475.5	525.5	575.5	625.5	675.5	725.5	775.5	825.5	875.5	925.5	975.5	1025.5	1075.5	1125.5	1175.5	1225.5	1275.5
A	200	50	100	150	200	50	100	150	200	50	100	150	200	50	100	150	200	50	100	150	200
M	0	1	1	1	1	2	2	2	2	3	3	3	3	4	4	4	4	5	5	5	5
N	4	6	6	6	6	8	8	8	8	10	10	10	10	12	12	12	12	14	14	14	14
KG	7.4	7.96	8.52	9.08	9.64	10.2	10.76	11.32	11.88	12.44	13	13.56	14.12	14.68	15.24	15.8	16.36	16.92	17.48	18.04	18.6

## 馬達左折/馬達右折

Motor Left Side / Motor Right Side

### BL 馬達左折 Motor Left Side

單位 Unit : mm

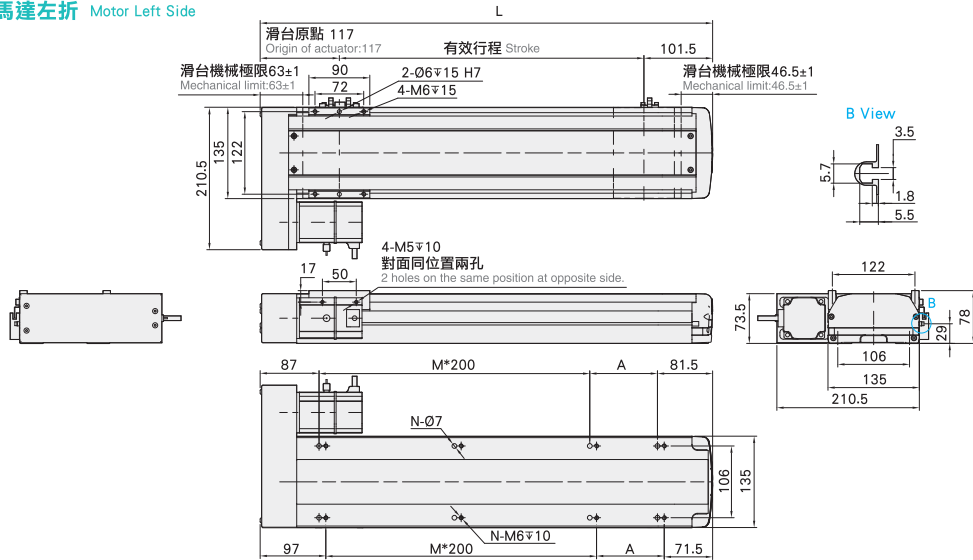

有效行程 stroke	50	100	150	200	250	300	350	400	450	500	550	600	650	700	750	800	850	900	950	1000	1050
L	268.5	318.5	368.5	418.5	468.5	518.5	568.5	618.5	668.5	718.5	768.5	818.5	868.5	918.5	968.5	1018.5	1068.5	1118.5	1168.5	1218.5	1268.5
A	100	150	200	50	100	150	200	50	100	150	200	50	100	150	200	50	100	150	200	50	100
M	0	0	0	1	1	1	1	2	2	2	2	3	3	3	3	4	4	4	4	5	5
N	4	4	4	6	6	6	6	8	8	8	8	10	10	10	10	12	12	12	12	14	14
KG	7.94	8.5	9.06	9.62	10.18	10.74	11.3	11.86	12.42	12.98	13.54	14.1	14.66	15.22	15.78	16.34	16.9	17.46	18.02	18.58	19.14

### BR 馬達右折 Motor Right Side

單位 Unit : mm

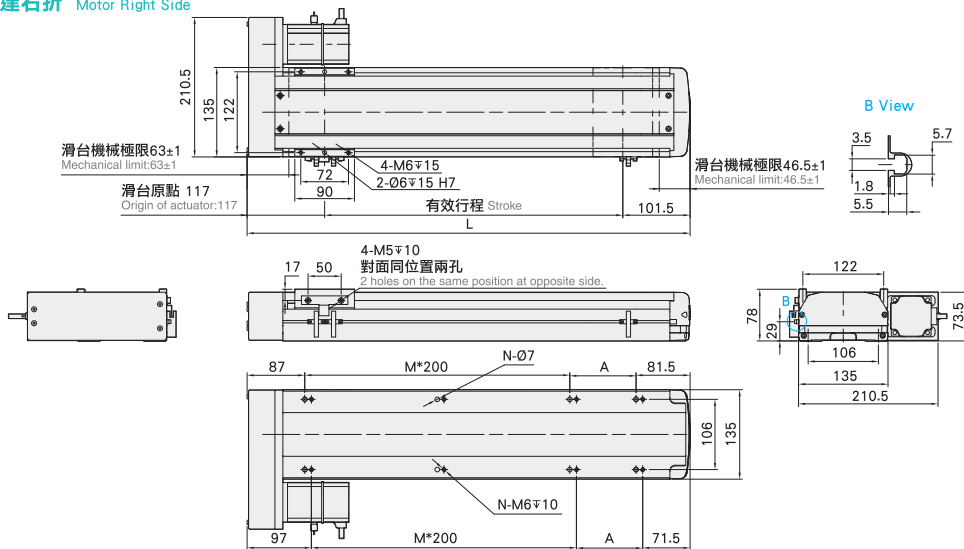

有效行程 stroke	50	100	150	200	250	300	350	400	450	500	550	600	650	700	750	800	850	900	950	1000	1050
L	268.5	318.5	368.5	418.5	468.5	518.5	568.5	618.5	668.5	718.5	768.5	818.5	868.5	918.5	968.5	1018.5	1068.5	1118.5	1168.5	1218.5	1268.5
A	100	150	200	50	100	150	200	50	100	150	200	50	100	150	200	50	100	150	200	50	100
M	0	0	0	1	1	1	1	2	2	2	2	3	3	3	3	4	4	4	4	5	5
N	4	4	4	6	6	6	6	8	8	8	8	10	10	10	10	12	12	12	12	14	14
KG	7.94	8.5	9.06	9.62	10.18	10.74	11.3	11.86	12.42	12.98	13.54	14.1	14.66	15.22	15.78	16.34	16.9	17.46	18.02	18.58	19.14

## 馬達下折 Motor Bottom Side

### BM 馬達下折 Motor Bottom Side

單位 Unit : mm

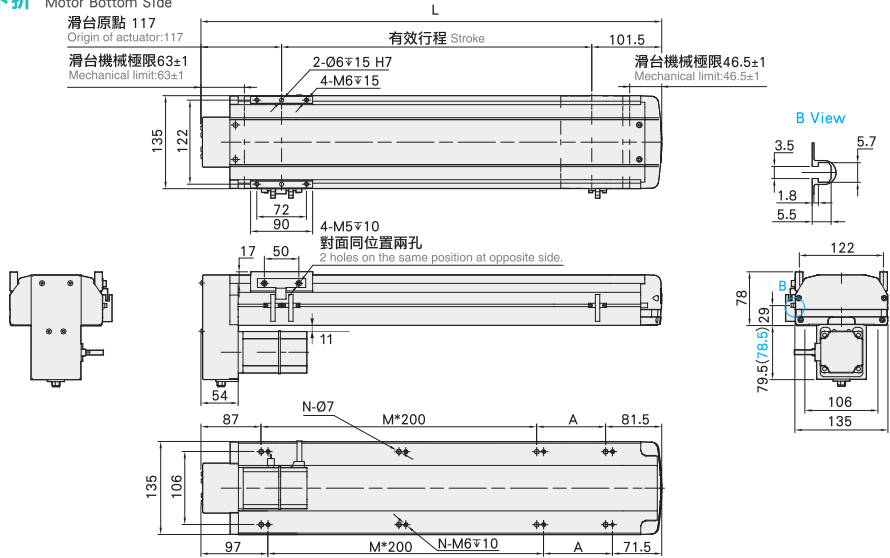

有效行程 stroke	50	100	150	200	250	300	350	400	450	500	550	600	650	700	750	800	850	900	950	1000	1050
L	268.5	318.5	368.5	418.5	468.5	518.5	568.5	618.5	668.5	718.5	768.5	818.5	868.5	918.5	968.5	1018.5	1068.5	1118.5	1168.5	1218.5	1268.5
A	100	150	200	50	100	150	200	50	100	150	200	50	100	150	200	50	100	150	200	50	100
M	0	0	0	1	1	1	1	2	2	2	2	3	3	3	3	4	4	4	4	5	5
N	4	4	4	6	6	6	6	8	8	8	8	10	10	10	10	12	12	12	12	14	14
KG	7.94	8.5	9.06	9.62	10.18	10.74	11.3	11.86	12.42	12.98	13.54	14.1	14.66	15.22	15.78	16.34	16.9	17.46	18.02	18.58	19.14